

# СХЕМА СБОРКИ

Гостиная "Моника"

Шкаф настенный

2000 x 300 x 320

## Детали

№.п	Наименование	Размер	Кол.
1	Горизонт верхний	2000 x 280	1
2	Горизонт нижний	2000 x 280	1
3	Стойевая	288 x 280	3
4	Фасад	317 x 995	2
5	Стенка задняя (ДВП)	997 x 316	2

## Фурнитура

№.п	Наименование	Кол.
34	Евровинт 7x50	12
35	Заглушка евровинта	12
36	Ключ для евровинта	1
37	Подвес (компл.)	3
38	Саморез 4x16	28
39	Петля 4-х шарнирная наруж.	4
40	Газлифт	4
41	Саморез 3,5x12	24
42	Ручка профильная 284 мм	2
43	Дюбель с саморезом	3
44	Стяжка межсекционная	2
45	Гвозди 2x20	50
46	Шайба металлическая	4

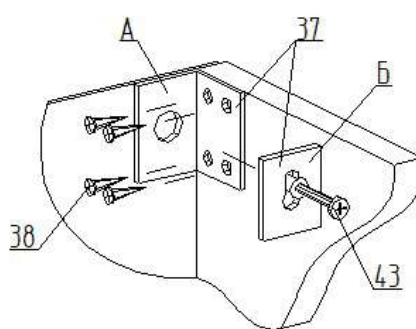
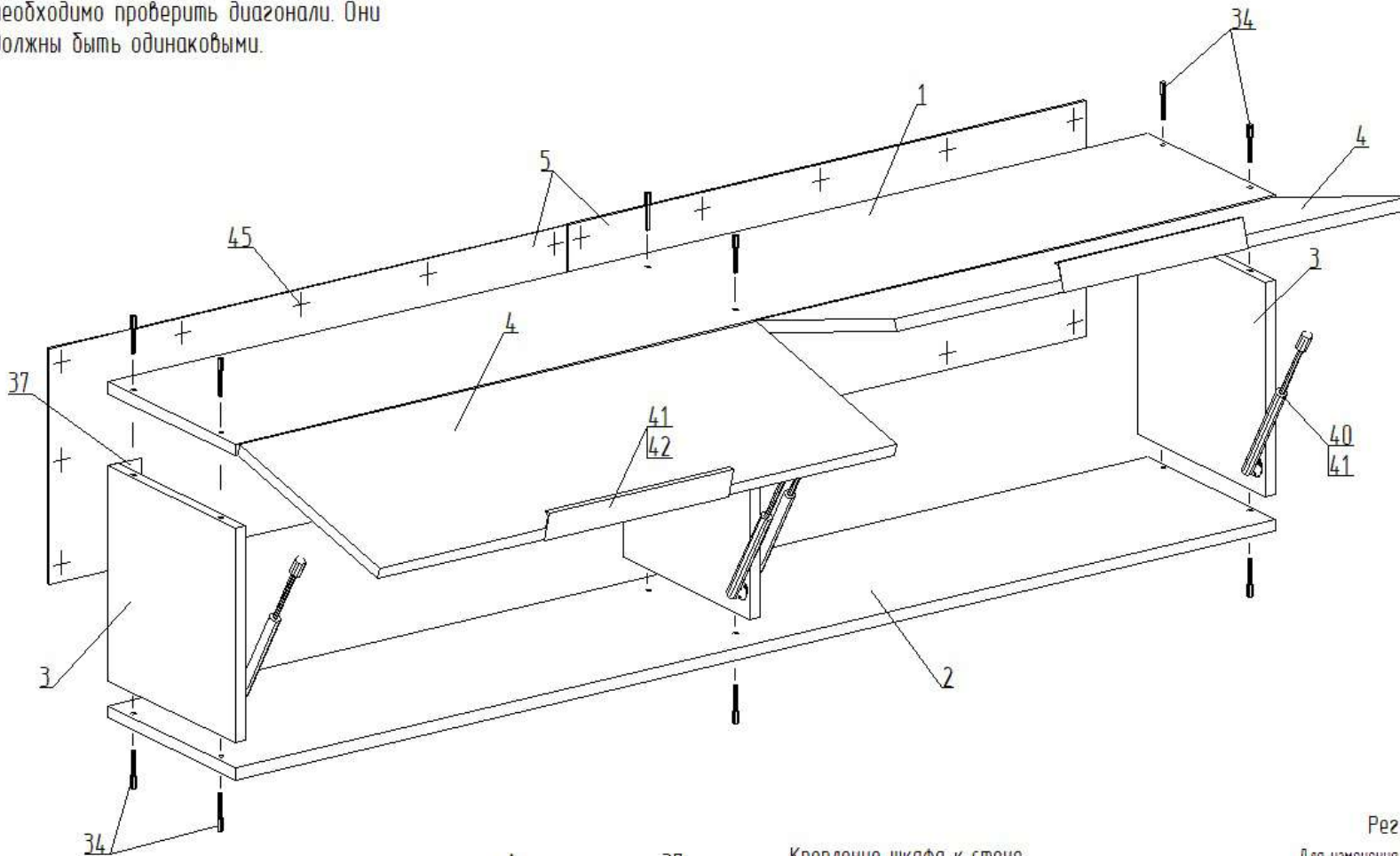

### Крепление шкафа к стене на подвес

1. Прикрутить кронштейн подвеса А к боковой стенке шкафа саморезами поз. 38.
2. Разметить отверстия в стене под установку шкафа. Просверлить отверстия.
3. Закрепить шкаф на стене через шайбу подвеса Б дюбелем и саморезом поз. 43.
4. Установить на подвес пластмассовый кожух.

### Регулирование положения дверей

Для изменения положения двери по направлению стрелки С-С ослабить крепежный винт С.  
 Для изменения положения двери по направлению стрелки А-А использовать регулировочный винт А при ослабленном винте С.  
 После регулировки затянуть винт С.  
 Для перемещения двери по вертикали (стрелки В-В) ослабить шурупы В.

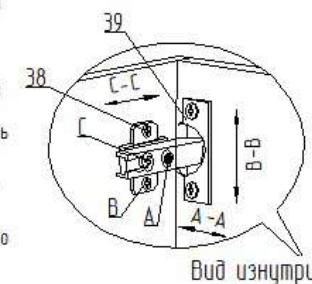

Вид изнутри