

Схема сборки изделия
Спальня «Бланка»
Шкаф купе (корпус)
2200*1300*540

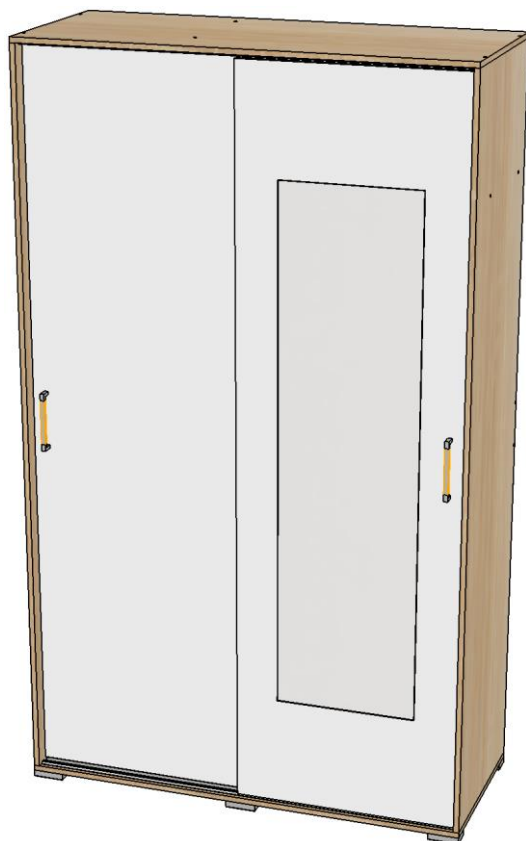

Общие положения

1. Прежде чем начать сборку изделия, внимательно изучите настоящую инструкцию.
2. Сборку изделия необходимо проводить согласно схемам, предоставленным на рисунках упаковочной ведомости, комплектации фурнитуры.
3. Изделия следует собирать на ровном полу, покрытому тканью или бумагой, для работы необходимо иметь молоток, деревянный брусок, обёрнутый тканью, отвёртки (плоскую и крестовидную) угольник на 90 градусов, рулетку.
4. Перед началом сборки ознакомьтесь с назначением каждой детали по рисункам.





Все изделия набора выполнены из щитовых деталей: стенок горизонтальных, стенок вертикальных, дверей и полок

Изделия собирают по одной схеме: сборка каркаса из горизонтальных (крышек, вязок) и стенок вертикальных с креплением стенок задних (ЛДВП); навеска дверей и крепление ручек; установка кронштейнов, полкодержателей, скалкодержателей и размещение на них соответственно полок и скалок; сборка и установка ящиков

Необходимый инструмент для сборки



<i>№</i>	<i>Наименование</i>	<i>Размер</i>	<i>Размер</i>	<i>К-во</i>
1	Боковина левая	2148	540	1 шт.
2	Боковина правая	2148	540	1 шт.
3	Боковина средняя	2148	460	1 шт.
4	Крышка	1300	540	1 шт.
5	Низ	1300	540	1 шт.
6	Вязка	799	460	1 шт.
7	Вязка	453	460	1 шт.
8	Планка	799	250	1 шт.
9	Полка	450	450	3 шт.
12	Задняя стенка (ЛДВП)	1295	435	5 шт.

Еврошуруп  24 шт.	Полкодержатель  12 шт.	Гвоздь  110 шт.	Брус 1295мм  4 шт.	Стопор  2 шт.
Опора 20мм  6 шт.	Ключ  1 шт.	Ручка С31/160 Сонома  2 шт.	Заглушка Сонома  6 шт.	Ролик Тера  8 шт.
Стяжка межсекц.  2 шт.	Шуруп 3,5*16  70 шт.	Скалко держатель мет.  4 шт.	Скалко мет. 792мм  2 шт.	Направ. 1267мм  2 шт.

Прикрутить опоры шурупами 3,5*16 к детали 5.

С помощью еврошурупов скрутить корпус изделия.

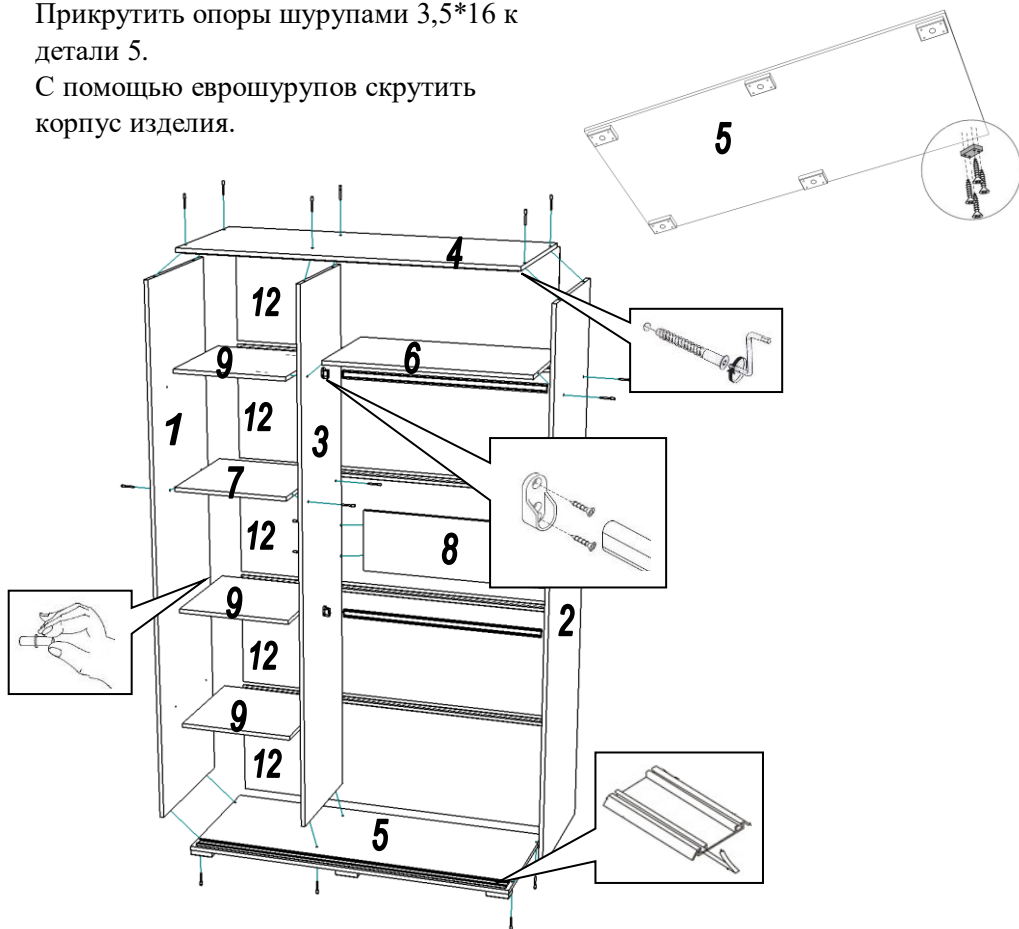

Установить стопоры в направляющую.
К деталям 4 и 5 приклеить направляющие (скотч двусторонний наклеен на направляющих), отступив от переднего края 20мм (направляющую со стопорами установить в низ).

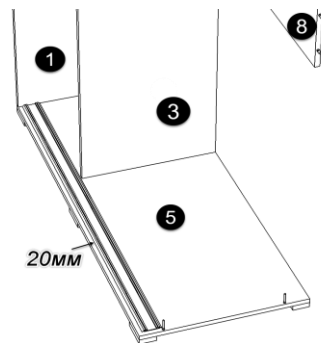

Прибить гвоздями задние стенки ЛДВП, предварительно измерив диагонали. Для соединения полотен ЛДВП используйте брус соединительный.

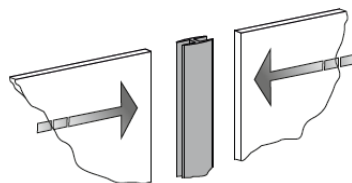
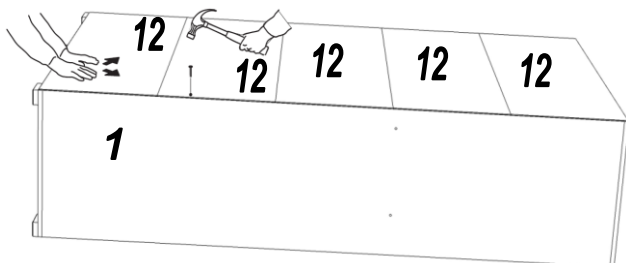

Вставить в отверстия на деталях 1 и 3 полкодержатели и установить на них полки 9.

К деталям 2 и 3 прикрутить скалкодержатели шурупами 3,5*16 и уставить скалку.

На видимые еврошурупы установить заглушки.

Фасады упаковывается отдельной упаковкой.