

СХЕМА СБОРКИ

Шкаф 2-ств с полками
(штанга в комплекте) "Лео"
700 x 500 x 2100

Сборку производить на строго горизонтальной поверхности.
Перед установкой и креплением задней стенки
необходимо проверить диагонали. Они
должны быть одинаковыми.

Пример монтажа стыкуемых панелей
с эксцентриковыми стяжками и шкантами

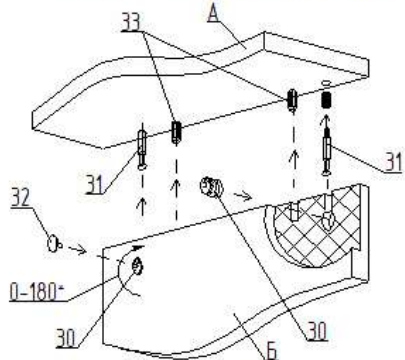

1. Вставить два штока 31 в панель А
2. Вставить два шканта 33 в панель А.
3. Насадить на два штока 31 и два шканта 33 на соединяемую панель В
4. Вставить эксцентрики 30 в глухие отверстия и поворотом по часовой стрелке затянуть.
5. Установить заглушки 32 на эксцентрики 30.

Регулирование положения дверей

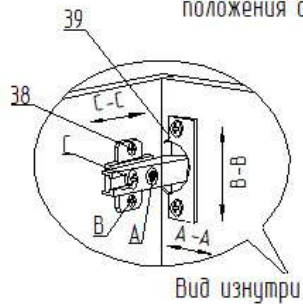

Вид изнутри

Для изменения положения
двери по направлению
стрелки С-С ослабить
крепежный винт С.
Для изменения положения
двери по направлению
стрелки А-А использовать
регулирующий винт А
при ослабленном винте С.
После регулировки
затянуть винт С.
Для перемещения двери по
вертикали (стрелки В-В)
ослабить шурупы В.

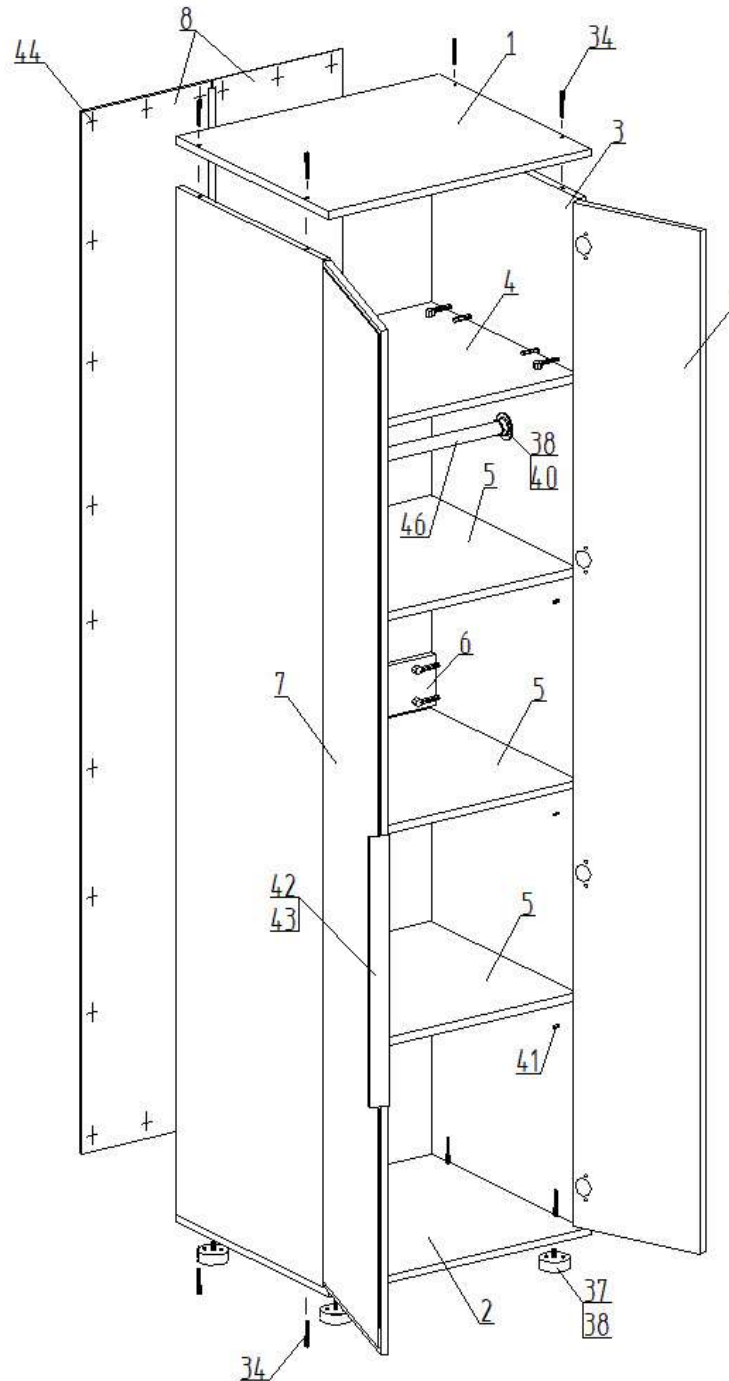

Детали

№.п	Наименование	Размер	Кол.
1	Горизонт верхий	700 x 500	1
2	Горизонт нижний	700 x 500	1
3	Столбовая	2048 x 480	2
4	Горизонт	668 x 480	1
5	Полка	666 x 480	3
6	Царга	668 x 100	1
7	Фасад (МДФ)	2042 x 348	2
8	Стенка задняя (ДВП)	2078 x 347	2

Фурнитура

№.п	Наименование	Кол.
30	Эксцентрик	8
31	Шток эксцентрика	8
32	Заглушка эксцентрика	4
33	Шкант 8x30	4
34	Евровинт 7x50	8
35	Заглушка для еврвинта	4
36	Ключ для еврвинта	1
37	Ножка регулируемая	4
38	Саморез 4x16	54
39	Петля 4-х шарнирная наруж.	8
40	Штангодержатель D25	2
41	Полкодержатель	12
42	Ручка профильная	1
43	Саморез 3,5x12	3
44	Гвозди 2x20	60
45	Стяжка межсекционная	2
46	Штанга L=663 мм	1
47	Профиль для соед. ДВП L=366 мм	1
48	Профиль для соед. ДВП L=1682 мм	1

Соединение задних стенок ДВП
соединительным профилем

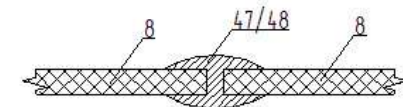

Качество мебели зависит от качества сборки. Рекомендуем доверять сборку специалистам.