

ЛДСП 16 мм(Каркас)

Поз.	Наименование	Кол-во	Размер	
2	Бок прав/лев.	2	1 984	330
3	Крышка	2	600	355
5	Ребро жесткости	1	566	106
4	Вязка	2	566	330

ЛДСП 16 мм(Фасад)

Поз.	Наименование	Кол-во	Размер	
1	Створка	1	1 976	596

Планка соединительная для ДВП

Поз.	Наименование	Кол-во	Размер	
8	Планка для ДВП	2	566	4

ЛДВП

Поз.	Наименование	Кол-во	Размер	
6	Задняя стенка	4	593	500

Стекло 4 мм

Поз.	Наименование	Кол-во	Размер	
7	Лакобель	2	980	150

Фурнитура		Ед.изм.	Кол-во
Заглушка для евро-стяжки венге		шт	20,00
стяжка-евро 6,3*50 мм		шт	20,00
Гвоздь 2 * 20 мм		шт	50,00
Ключ для стяжки евро		шт	1,00
ножка 88*54*20 мм № 1 металл		шт	4,00
петля четырехшарнирная накладная (китай)		шт	5,00
навес плоский		шт	2,00
штанга выдвигная 250(220) мм		шт	1,00
шуруп 4*20 мм цинк		шт	8,00
шуруп 4*16 мм хром		шт	36,00
Шайба D-10 (прозрачная)		шт	4,00
Ручка 51-06 Стразы волна 128 мм хром.		шт	1,00
стяжка межсекционная D5		шт	2,00
страза)		шт	1,00
Страза D8 мм (белая)		шт	8,00
схема-сборки		шт	1,00

Общие правила сборки корпусной мебели

1. Внимательно изучить эскиз и инструкцию по сборке.
2. Разложить детали по секциям, согласно инструкции.
3. Прикрутить направляющие для выдвижных ящиков к боковинам
4. Скрепить боковины с вязками, с помощью стяжек. Во избежание перекоса створок, после того как секция собрана, необходимо измерить диагонали. Они должны быть одинаковыми (+/- 1-2 мм).

5. Только после этих действий Вы можете прибить заднюю стенку !!!

Используйте данное примечание при сборке каждой секции

6. Положив изделие на боковину, примерить створки (створку).
7. При наличии с одной стороны створки, присадка осуществляется относительно верхней вязки.
8. При наличии нескольких створок, присадка начинается с верхней (относительно верхней вязки) и продолжается поочередно, с учетом зазора между створками.
9. При установке изделия, его нужно ставить на ровную поверхность, при отсутствии таковой, использовать подкладки для исправления неровностей пола. В противном случае, возможно несовпадение углов створок и ровности всего изделия.
10. Небольшое отклонение в створках, выравняется регулировочными винтами на петлях.
11. При наличии в изделии шкантов, нужно помнить, что в первую очередь шкант помещается в поперечное отверстие, а затем присаживается в продольное.
12. При использовании шурупов, обратите внимание на то, чтобы они не оказались слишком длинными или короткими.
13. Подпятники прибиваются ограничительным ребром вовнутрь
14. При использовании шурупов или винтов с полукруглой головкой для крепления ручек в фасадах ящиков, необходимо произвести раззенковку в передней стенке ящика
15. Во избежание сколов при сверловке отверстий под ручку необходимо на выходе сверла подложить дощечку и плотно прижать к детали.
16. Нагрузка на полку не должна превышать 8 кг, при условии статичной равномерной нагрузки на полку.
17. При наличии в изделии фасадов из МДФ, облицованных пленкой ПВХ с глянцевым покрытием, то перед установкой на каркас с него необходимо удалить защитную пленку.

Общие правила эксплуатации и ухода за мебелью

Оптимальная температура крытых помещений с корпусной мебелью - не ниже +10°C и не выше +40°C при относительной влажности воздуха от 45% до 75%.

В процессе эксплуатации створки необходимо держать в закрытом состоянии, винты, шурупы, стяжки следует периодически подтягивать.

Следует избегать механических повреждений поверхностей, контакта с водой (в случае попадания воды следует тщательно протереть и высушить поверхность), воздействия щелочных растворов, абразивных и прочих, не предназначенных для ухода за мебелью средств.

Рекомендуется использовать мягкие ткани или замшу предварительно смоченные и хорошо отжатые перед использованием.

Особенности по уходу за мебелью из разных материалов смотрите на нашем сайте mcstyle.ru во вкладке "ПОКУПАТЕЛЯМ" в шапке сайта.

Гарантийные обязательства

1. Изготовитель гарантирует соответствие изделия требованиям ГОСТ 16371, 19917 при соблюдении покупателем правил транспортировки, хранения, сборки и эксплуатации
2. Гарантийный срок эксплуатации изделия - 12 месяцев со дня продажи, но не более 18 месяцев со дня изготовления.

Гарантии не распространяются на изделия поврежденные при перевозке, а также при несоблюдении правил сборки, эксплуатации и хранения, изложенных в настоящей инструкции.

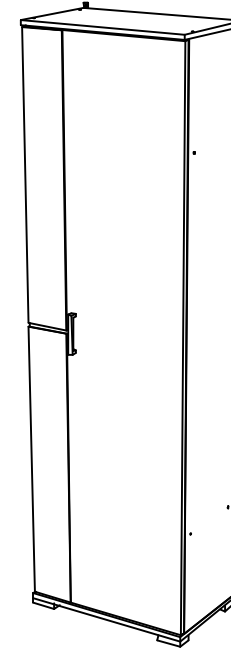

(Юнона-2) ШК-01 Шкаф

Габариты: 600x2036x358 мм

Для избежания опрокидывания изделия, его необходимо закрепить к стене с помощью навесов. **ВНИМАНИЕ!!!!** Категорически запрещается использовать клей/герметик при приклеивании стекла



Схема расположения зеркала на створках (схема 1)

Супер клей, для поклейки страз в комплекте

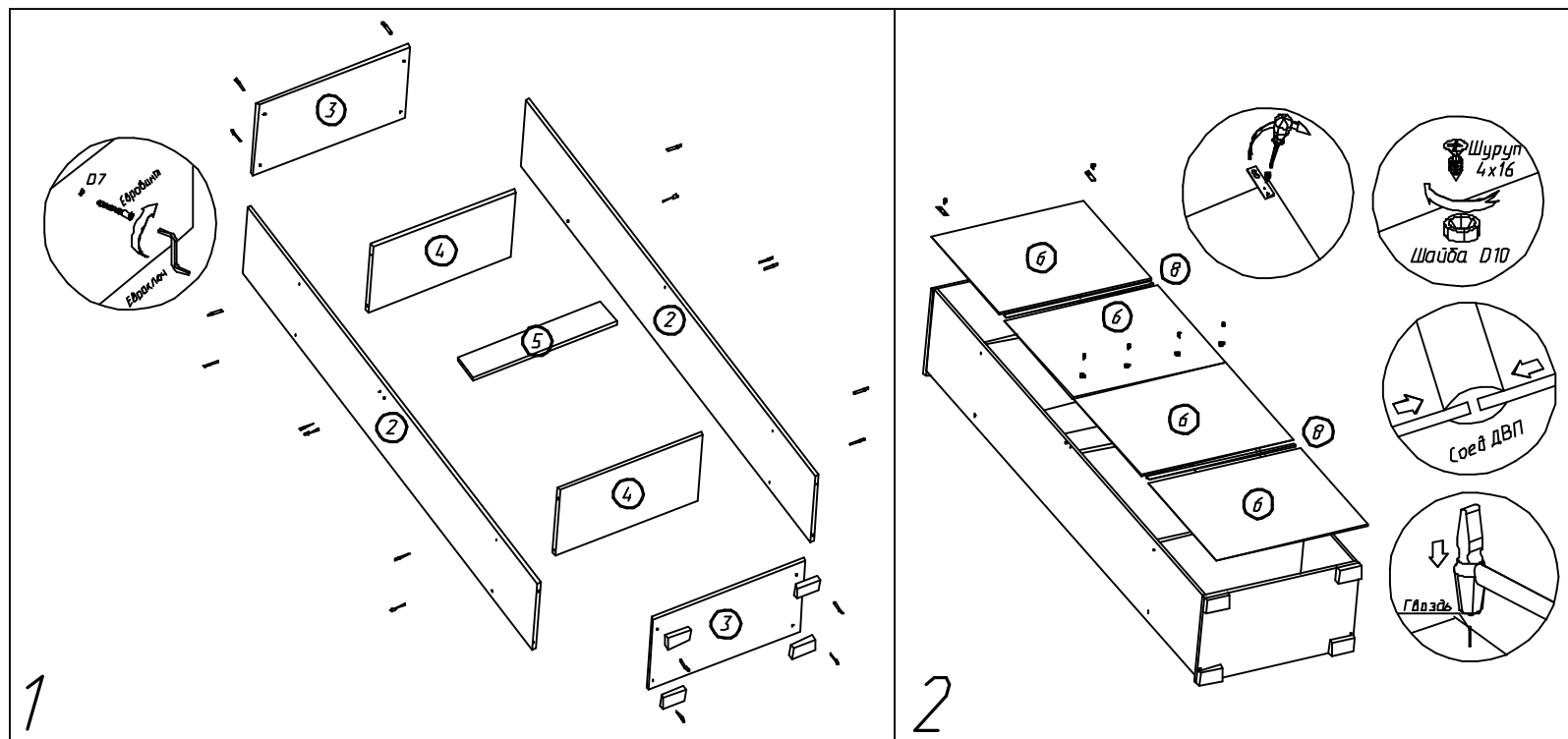
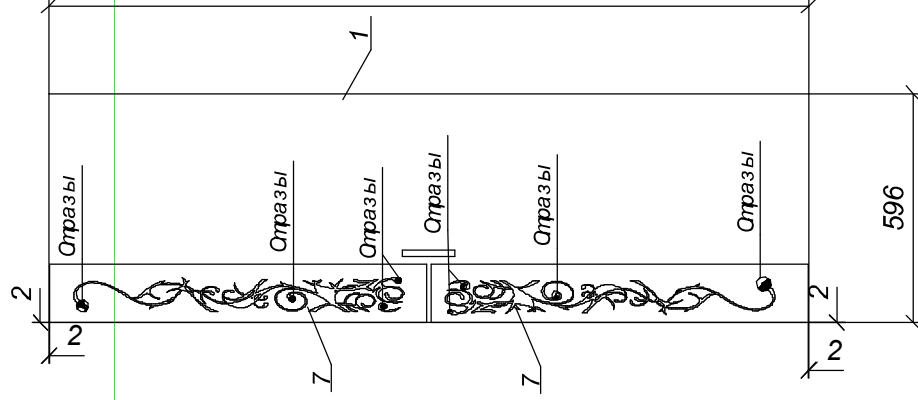

3

ИНСТРУКЦИЯ ПО ПОДГОТОВКЕ И МОНТАЖУ ЗЕРКАЛ НА СТВОРКИ

После транспортировки изделия в холодную погоду, упаковки со створками и зеркалами необходимо распаковать и выдержать несколько часов в помещении, в котором будет производиться монтаж. Склеиваемые поверхности должны быть сухими, чистыми и обезжиренными, в качестве ветоши следует применять материалы, не оставляющие волокон и нити; для очистки от загрязнений рекомендуется применять чистые растворители (обезжириватель "БР-2" и т.д.), следует проявлять осторожность при работе с бытовыми и промышленными растворителями, так как содержащиеся в них примеси могут ухудшить адгезионные свойства материалов. Монтаж зеркала следует проводить на ровной горизонтальной поверхности, при температуре не ниже +10 град.С. Защитный слой с двухстороннего скотча следует удалять непосредственно перед креплением зеркала. После соединения деталей необходимо прижать зеркало по всей контактной поверхности, избегая напряжения на краях. *КАТЕГОРИЧЕСКИ ЗАПРЕЩАЕТСЯ использовать клея и герметики.

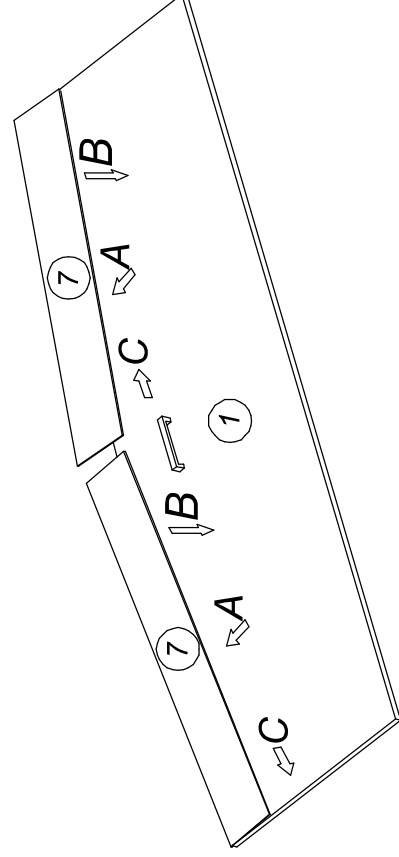

1. Для поклейки лакобели используйте схему 1 на рис.3.
2. Обеспечить зазоры по 2 мм от края створки.
3. Лакобель поз. 7 клеится в следующем порядке: (А), (С) уперев торце лакобели обеспечить зазор 2 мм и плавно опустить зеркало на створку и прижать (В).

4

(Юнона-2) ШК-01 Шкаф

