

Габариты изделия:
Ширина 400 мм.
Высота 2100 мм.
Глубина 425 мм.

Паспорт изделия
Прихожая ДИАНА-4 сек №29
Правила хранения и ухода за мебелью.

1. Не содержать мебель в сырых, непроветриваемых помещениях и устанавливать вплотную к отопительным приборам (не менее 15 см.)
2. Не допускать попадания влаги на любые поверхности мебели. При попадании немедленно удалить её мягкой сухой тканью.
3. Защищать мебель и зеркала от попадания солнечных лучей и горячих потоков воздуха так как под их воздействием изменяется цвет, внешний вид и приводит в негодность покрытие изделия.
4. Не ставить на поверхности горячие предметы.
5. Не удалять жировые пятна содовым раствором.
6. Лицевые поверхности оберегать от механических повреждений, от попадания растворителей, щелочей, кислот.
7. Удаление пыли производить мягкой сухой тканью.
8. Освежение поверхностей и удаление пятен производить тампоном из мягкой ткани, смоченном специальными, предназначенными для этих целей, растворами.
9. В мебели, имеющей крепление болтами, винтами, шурупами, при ослаблении их необходимо периодически подвёртывать.

- Ввиду совершенствования технологии, возможно применение новых материалов или изменения конструкции узлов по сравнению с данной инструкцией.
- За качество сборки изделия не квалифицированными специалистами предприятие-изготовитель ответственности не несёт.

Порядок сборки

1. Установите набойки (Л) с помощью звёздёй (Б)на доковины «1».
2. Установите полкодержатели (Д) на доковину «А».
3. Собрать конструкцию из панелей, перечисленных в таблицах, согласно рисунку
4. Закрепить заднюю стенку «9 » к собранной конструкции с помощью звёздёй (В). **Внимание!!! При установку задней стенки проверьте равенство диагоналей конструкции.**
5. Установить фасад (8) и «7» к доковинам «1» с помощью петель (Ж) (рис 2).
6. Установите ручки (И)на фасад «8» и «7».
7. При установке секции на постоянное место, обеспечьте ровную поверхность.
8. При установке с смежными секциями закрепите секции между собой межсекционной стяжкой. Для этого после выравнивания секций просверлите смежные доковины насквозь сверлом диаметром 5 мм. И вставьте одну часть межсекционной стяжки с одной стороны и притяните винтом с другой стороны. Рекомендуется для стяжки доковин использовать две стяжки и размещать их в невидимых местах (над или под полкой, за створкой и т.д.)

Продавец не несет ответственности за дефекты собранного изделия, если сборка изделия была произведена не рекомендованной службой сборки, либо произведена самостоятельно покупателем.
Предприятие изготовитель оставляет за собой право вносить изменения в конструкцию изделия, не ухудшая его конструктивные и эксплуатационные характеристики.



Габариты изделия:
Ширина 400 мм.
Высота 2100 мм.
Глубина 425 мм.

Паспорт изделия
Прихожая ДИАНА-4 сек №29
Правила хранения и ухода за мебелью.

1. Не содержать мебель в сырых, непроветриваемых помещениях и устанавливать вплотную к отопительным приборам (не менее 15 см.)
2. Не допускать попадания влаги на любые поверхности мебели. При попадании немедленно удалить её мягкой сухой тканью.
3. Защищать мебель и зеркала от попадания солнечных лучей и горячих потоков воздуха так как под их воздействием изменяется цвет, внешний вид и приводит в негодность покрытие изделия.
4. Не ставить на поверхности горячие предметы.
5. Не удалять жировые пятна содовым раствором.
6. Лицевые поверхности оберегать от механических повреждений, от попадания растворителей, щелочей, кислот.
7. Удаление пыли производить мягкой сухой тканью.
8. Освежение поверхностей и удаление пятен производить тампоном из мягкой ткани, смоченном специальными, предназначенными для этих целей, растворами.
9. В мебели, имеющей крепление болтами, винтами, шурупами, при ослаблении их необходимо периодически подвёртывать.

- Ввиду совершенствования технологии, возможно применение новых материалов или изменения конструкции узлов по сравнению с данной инструкцией.
- За качество сборки изделия не квалифицированными специалистами предприятие-изготовитель ответственности не несёт.

Порядок сборки

1. Установите набойки (Л) с помощью звёздёй (Б)на доковины «1».
2. Установите полкодержатели (Д) на доковину «А».
3. Собрать конструкцию из панелей, перечисленных в таблицах, согласно рисунку
4. Закрепить заднюю стенку «9 » к собранной конструкции с помощью звёздёй (В). **Внимание!!! При установку задней стенки проверьте равенство диагоналей конструкции.**
5. Установить фасад (8) и «7» к доковинам «1» с помощью петель (Ж) (рис 2).
6. Установите ручки (И)на фасад «8» и «7».
7. При установке секции на постоянное место, обеспечьте ровную поверхность.
8. При установке с смежными секциями закрепите секции между собой межсекционной стяжкой. Для этого после выравнивания секций просверлите смежные доковины насквозь сверлом диаметром 5 мм. И вставьте одну часть межсекционной стяжки с одной стороны и притяните винтом с другой стороны. Рекомендуется для стяжки доковин использовать две стяжки и размещать их в невидимых местах (над или под полкой, за створкой и т.д.)

Продавец не несет ответственности за дефекты собранного изделия, если сборка изделия была произведена не рекомендованной службой сборки, либо произведена самостоятельно покупателем.
Предприятие изготовитель оставляет за собой право вносить изменения в конструкцию изделия, не ухудшая его конструктивные и эксплуатационные характеристики.

Используемая фурнитура

| код | Наименование | кол. |
|-----|--------------------------------|------|
| А | Шуруп 4 x 16 цинк/хром | 8 |
| Б | Гвозди 2x20 | 97 |
| В | Евровинт 6,3x50 | 30 |
| Г | Евроключ (шестигранный 4 мм) | 1 |
| Д | Полкодержатели (ось с буртом) | 12 |
| Е | Стяжка межсекционная 5x32 | 2 |
| Ж | Петля 4-х шарнирная внутренняя | 2 |
| И | Ручка | 5 |
| К | Еврозаглушка | 10 |
| Л | Набойка | 4 |
| М | Шуруп 3,5 x 13 цинк/хром | 40 |
| Н | саморез 4,2x51 | 8 |
| О | направляющие 350 | 4 |

Используемые панели

| код | Наименование | Размер | | кол. |
|-----|---------------|--------|-------|------|
| 1 | Боковина | 2084 | х 425 | 2 |
| 2 | Связка | 368 | х 425 | 2 |
| 3 | Крышка | 400 | х 425 | 1 |
| 4 | Цоколь | 368 | х 80 | 1 |
| 5 | Полка | 368 | х 399 | 3 |
| 6 | деталь ящ | 310 | х 100 | 8 |
| 7 | деталь ящ | 350 | х 100 | 8 |
| 8 | Фасад | 1264 | х 364 | 1 |
| 9 | Фасад | 173 | х 364 | 4 |
| 10 | Задняя стенка | 2018 | х 398 | 1 |
| 11 | дно ящ | 340 | х 350 | 4 |

Схема сборки



Схема крепления створки



Схема сборки ящика

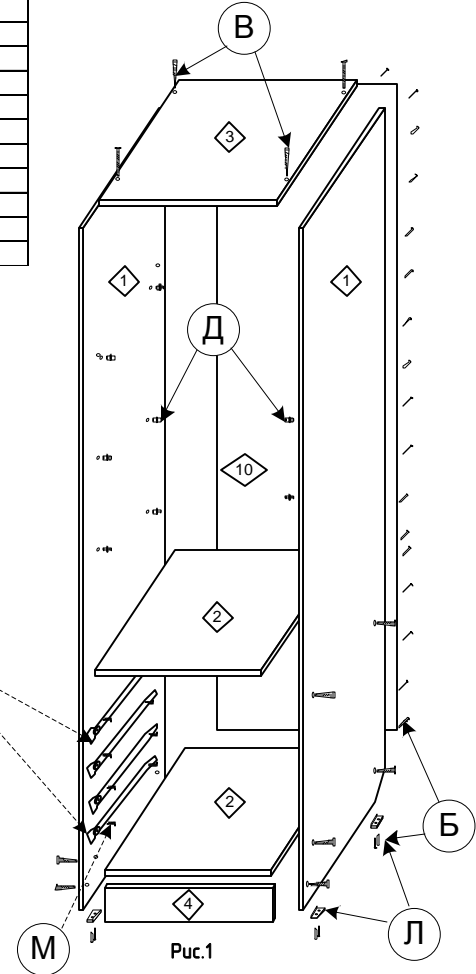

Внимание !!!

Используйте только данный шуруп-саморез для крепления направляющих к боковине.

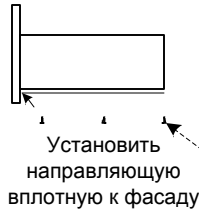
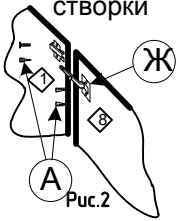
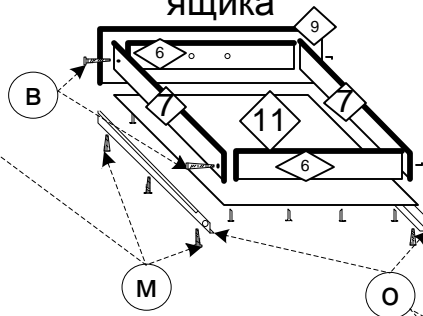
Шуруп 3,5x13(16)

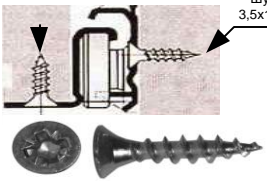

Предприятие изготовитель оставляет за собой право вносить изменения в конструкцию изделия, не ухудшая его конструктивные и эксплуатационные характеристики.

Используемая фурнитура

| код | Наименование | кол. |
|-----|--------------------------------|------|
| А | Шуруп 4 x 16 цинк/хром | 8 |
| Б | Гвозди 2x20 | 97 |
| В | Евровинт 6,3x50 | 30 |
| Г | Евроключ (шестигранный 4 мм) | 1 |
| Д | Полкодержатели (ось с буртом) | 12 |
| Е | Стяжка межсекционная 5x32 | 2 |
| Ж | Петля 4-х шарнирная внутренняя | 2 |
| И | Ручка | 5 |
| К | Еврозаглушка | 10 |
| Л | Набойка | 4 |
| М | Шуруп 3,5 x 13 цинк/хром | 40 |
| Н | саморез 4,2x51 | 8 |
| О | направляющие 350 | 4 |

Используемые панели

| код | Наименование | Размер | | кол. |
|-----|---------------|--------|-------|------|
| 1 | Боковина | 2084 | х 425 | 2 |
| 2 | Связка | 368 | х 425 | 2 |
| 3 | Крышка | 400 | х 425 | 1 |
| 4 | Цоколь | 368 | х 80 | 1 |
| 5 | Полка | 368 | х 399 | 3 |
| 6 | деталь ящ | 310 | х 100 | 8 |
| 7 | деталь ящ | 350 | х 100 | 8 |
| 8 | Фасад | 1264 | х 364 | 1 |
| 9 | Фасад | 173 | х 364 | 4 |
| 10 | Задняя стенка | 2018 | х 398 | 1 |
| 11 | дно ящ | 340 | х 350 | 4 |

Схема сборки



Схема крепления створки



Схема сборки ящика

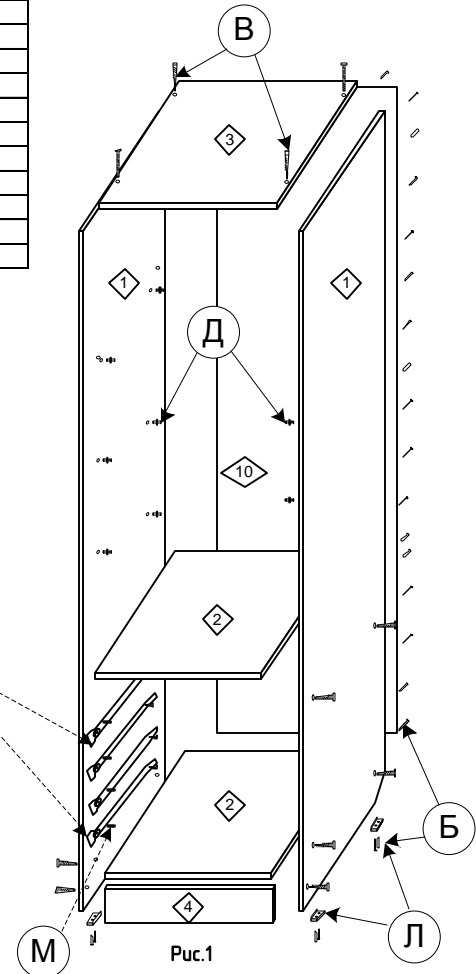

Внимание !!!

Используйте только данный шуруп-саморез для крепления направляющих к боковине.

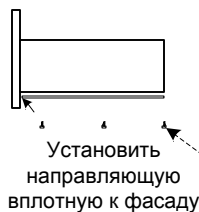
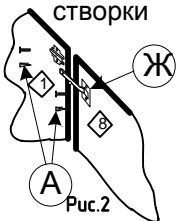
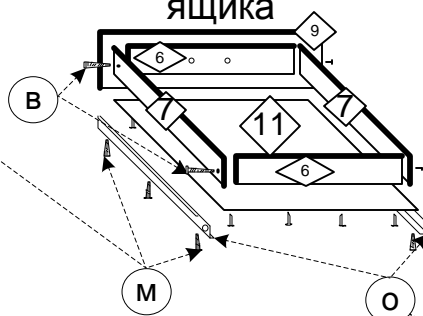
Шуруп 3,5x13(16)

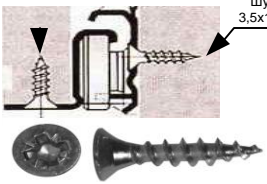

Предприятие изготовитель оставляет за собой право вносить изменения в конструкцию изделия, не ухудшая его конструктивные и эксплуатационные характеристики.