

Габаритные размеры

Ширина (мм): 560

Высота (мм): 2200

Глубина (мм): 460

максимальная нагрузка

на полку - 10 кг

на стеклополку - 5 кг

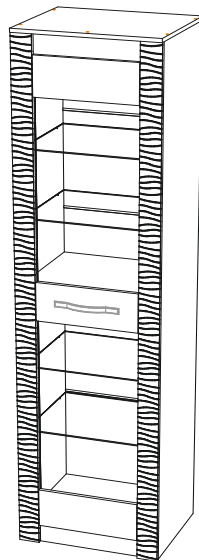

Собирается на левую и на правую сторону

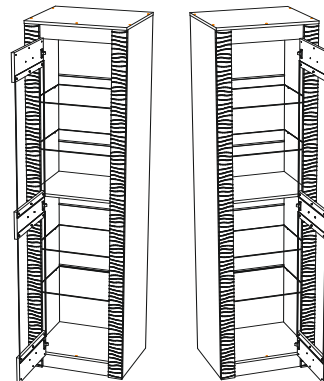

ОБЩИЕ ТЕХНИЧЕСКИЕ УКАЗАНИЯ

Настоятельно рекомендуем перед началом сборки внимательно ознакомиться с данной инструкцией, проверить наличие всех деталей и фурнитуры согласно комплектующим ведомостям, убедиться в их качестве (отсутствие царапин, сколов, вмятин и т.д.) т.к. претензии по количеству комплектующих и качеству изделия после сборки не принимаются.

Сборку советуем производить вдвоём на ровной поверхности, в качестве подкладочного материала рекомендуем использовать гофрокартон от упаковок.

Производитель оставляет за собой право вносить изменения, не нарушающие внешнего вида и габаритных размеров изделия (замена крепежной фурнитуры, ножек, ручек и т. д. на аналоги).

Правила эксплуатации

Для длительного сохранения эксплуатационных и эстетических качеств мебели необходимо соблюдать следующие правила по уходу за мебелью во время ее эксплуатации:











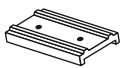

- эксплуатировать мебель в сухом, проветриваемом помещении с температурой воздуха от +10 С до +40 С и влажностью воздуха не более 70%;
- в процессе эксплуатации мебели возможно ослабление крепежной фурнитуры - необходимо ее поправлять;
- при эксплуатации изделий имеющие декоративные решения в виде стекла или зеркал необходимо помнить, что эксплуатация стекла и зеркал с трещиной сопряжено с риском получения травм. Следует немедленно заменить стекло/зеркало при появлении трещин;
- не допускать скопления влаги на поверхностях изделия во избежание набухания щитов и отклейки кромок;
- беречь поверхности от механических повреждений, не допускать повреждения защитного слоя УФ-печати и воздействия высоких температур;
- протирать изделия влажной мягкой тканью (на УФ-печати применять микрофибру для зеркал), также возможно мыть с легким мыльным раствором с последующей протиркой насухо. **Запрещено** применение абразивных порошков и жестких металлических щеток.
- **Запрещено** использование агрессивных средств очистки, таких как растворители, бензин, обезжиривающие средства, содержащие кислоты, спирты и соли, моющие средства типа «Мистер Мускул», «Fairyt» и т.д.

Гарантийные обязательства

- Изготовитель гарантирует соответствие мебели требованиям ГОСТ 16371-2014, ТР ТС 025/2012 при соблюдении условий транспортировки, хранения, сборки (для мебели, поставляемой в разобранном виде), эксплуатации.
- Срок службы изделия - 5 лет (при соблюдении условий эксплуатации мебели).
- Гарантийный срок эксплуатации мебели - 24 месяца.

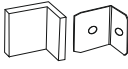
Комплектовочная ведомость

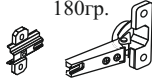
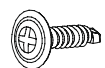
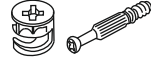
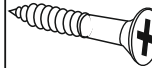
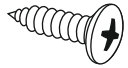
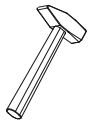
Поз.	Наименование	Длина	Ширина	Кол-во	Примечание
Б228	Боковина	2184	440	2	Корпус
К187	Крышка	560	460	1	Корпус
В175	Вязка	526	435	1	Корпус
В176	Вязка	526	440	1	Корпус
Щ102	Щиток	526	86	2	Корпус
Ств125	Створка	166	396	3	Корпус
Л163	ЛДВП	554	421	5	Корпус
Щ085	Щиток	2184	80	2	Корпус
Брус соединительный 526 мм				4	Корпус
1	Стекло	833	394	2	Стекло
2	Стеклополка	524	420	4	Стекло

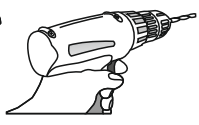
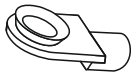
Еврокляч  1 шт.	Евровинт 6x50  7 шт.	Гвоздь 2x20  50 шт.	Втулка для стекла прозрачная 4 мм  12 шт.
Подпятник  4 шт.	Заглушка технологическая Ф5  4 шт.	Заглушка для эксцентрика  8 шт.	Заглушка для еврвинта  1 шт.
Уголок с заглушкой  5 шт.	Стяжка межсекционная D5x32  1 шт.	Ручка BTS №46 96 мм  1 шт.	Петля 4-х шарнирная 180гр.  3 шт.
Саморез с пресс-шайбой 4x16  12 шт.	Эксцентриковая стяжка  8 шт.	Шуруп 4x30  4 шт.	Шуруп 4x16  22 шт.
  			Полкодержатель для стекла  16 шт.

Качество мебели зависит от качества сборки.
Рекомендуем доверить сборку специалистам.

Необходимый инструмент для сборки.
Рекомендуем сборку производить вдвоем.

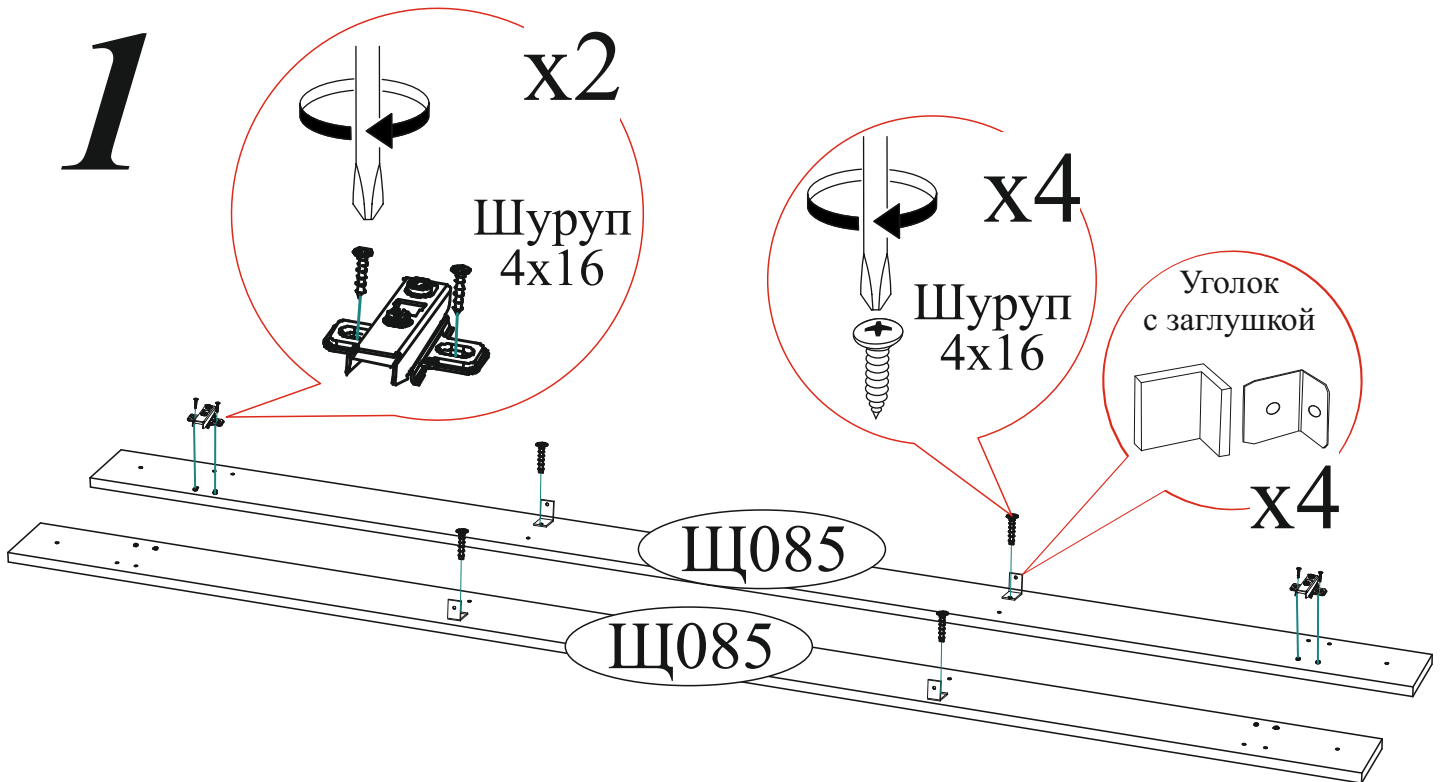

2

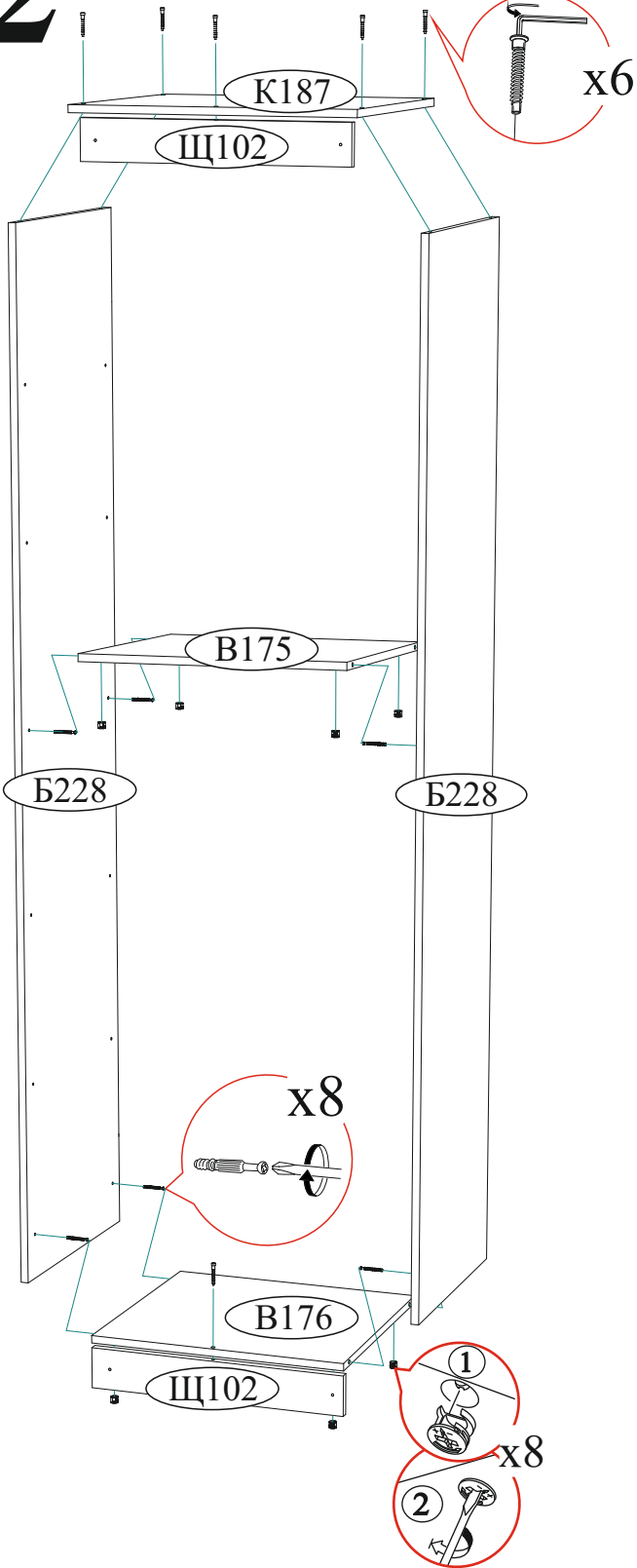

3

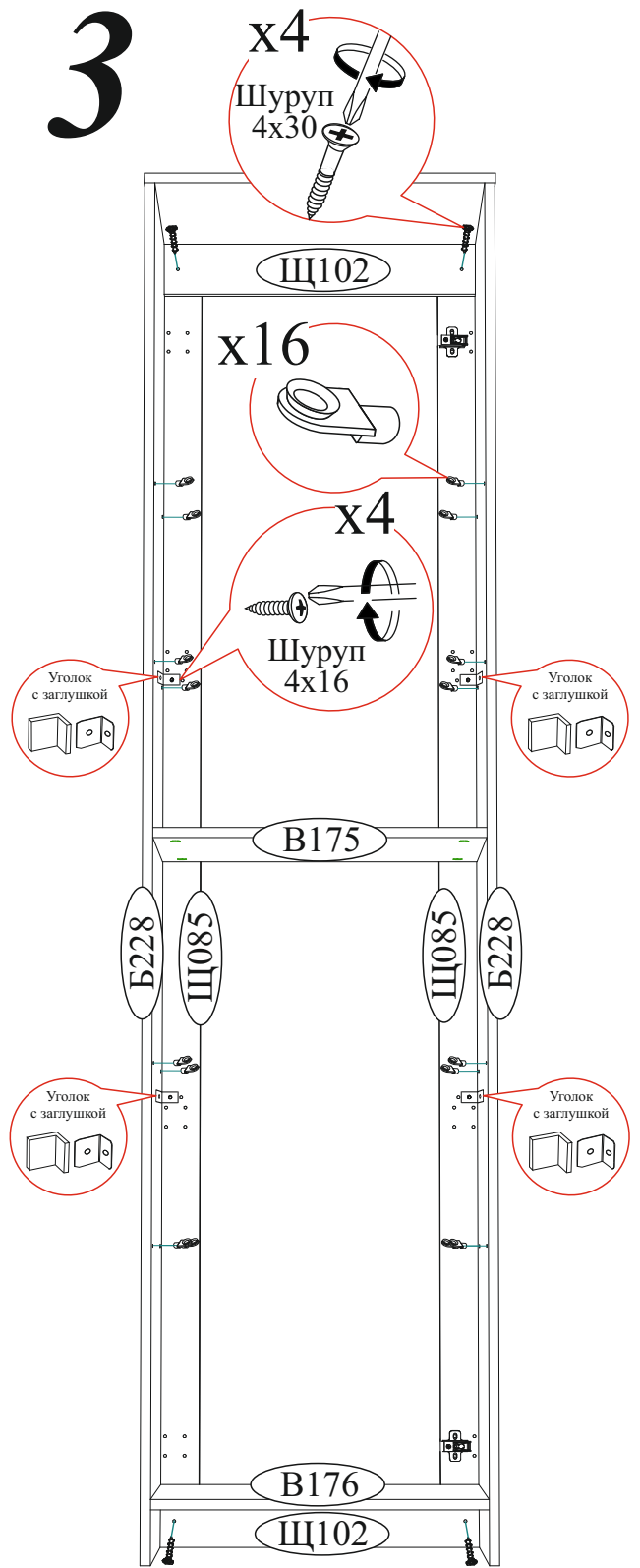

4

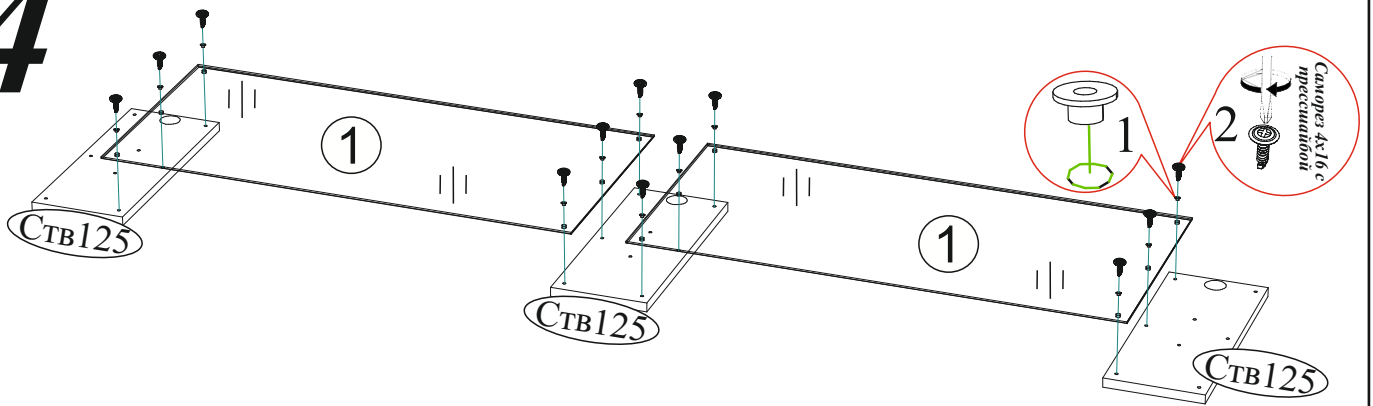

5

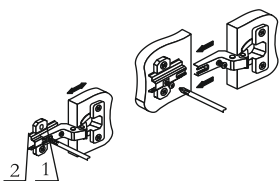
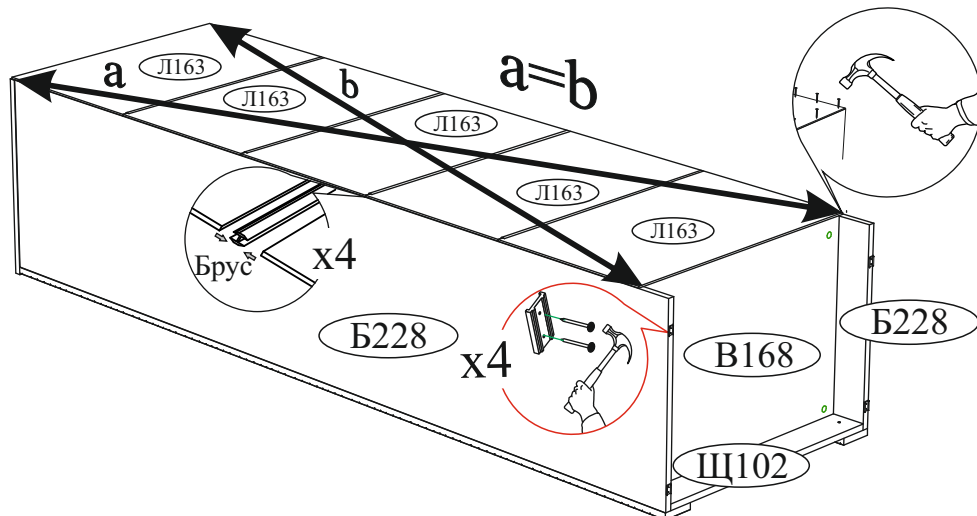

Регулировка створки по ширине



Регулировка створки по глубине

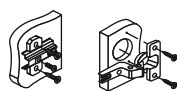

Регулировка створки по высоте



6

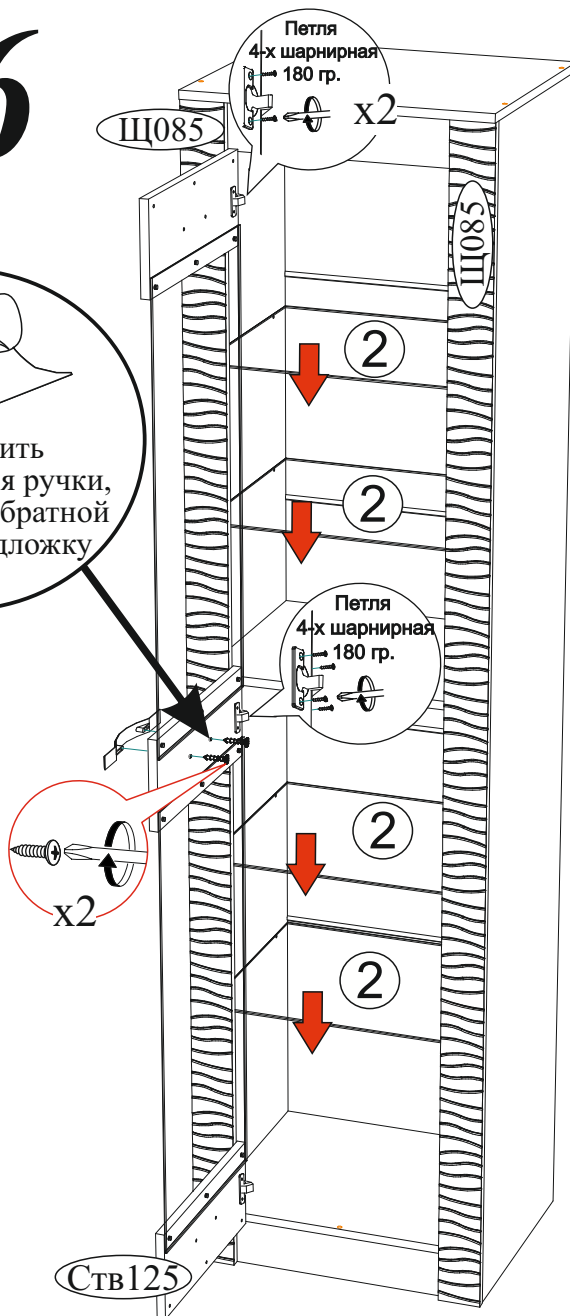

ВНИМАНИЕ!!!

Не тяните за открытые створки!

Не вставляйте на открытые ящики!



Рекомендуем закрепить мебель к стене или к другой мебели.

Уважаемый покупатель!

Выражаем Вам искреннюю благодарность за выбор нашей мебели!